

Доработка ЭКПТ-УС-1.

Для избавления от наносекундных помех, что приводит к перегоранию предохранителя F2 на плате трансмиттера (2235614-00) необходимо доработать устройство в частности установить фильтр который в свою очередь устраняет все влияние на устройство.

Демонтируем лицевую панель (22356-01-00) от кожуха (22356-15-00).
Отвернув 6 винтов М4х14.

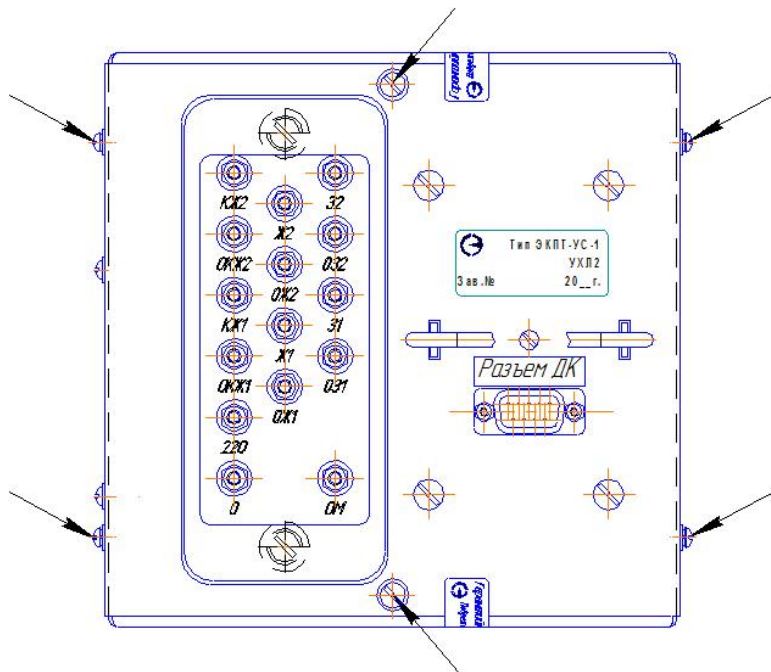

Демонтируем разъем штепсельный (22250-06-00) 2 винта М4х14; 2 гайки М4 и кронштейн (22356-06-00) 4 винта М5х10 от лицевую панель (22356-01-00).

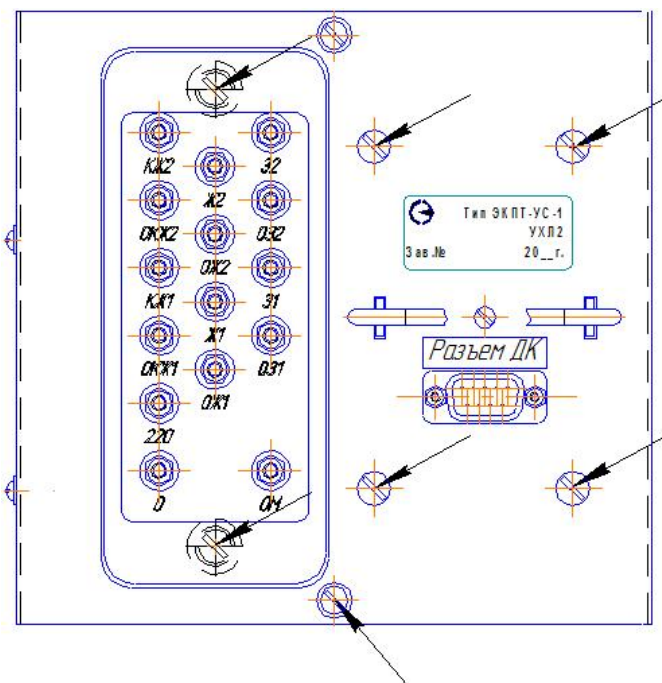

Демонтируем плату трансмиттера 22356-14-00 отвернув 4 гайки М3 и 4 винта М3х18 от кронштейна (22356-06-00).

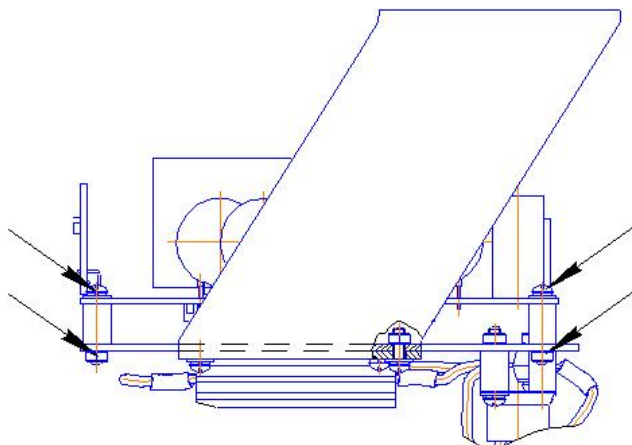

Демонтируем левую скобу (22356-06-02) от кронштейна отвернув 2 гайки М3 и 2 винта М3х10.

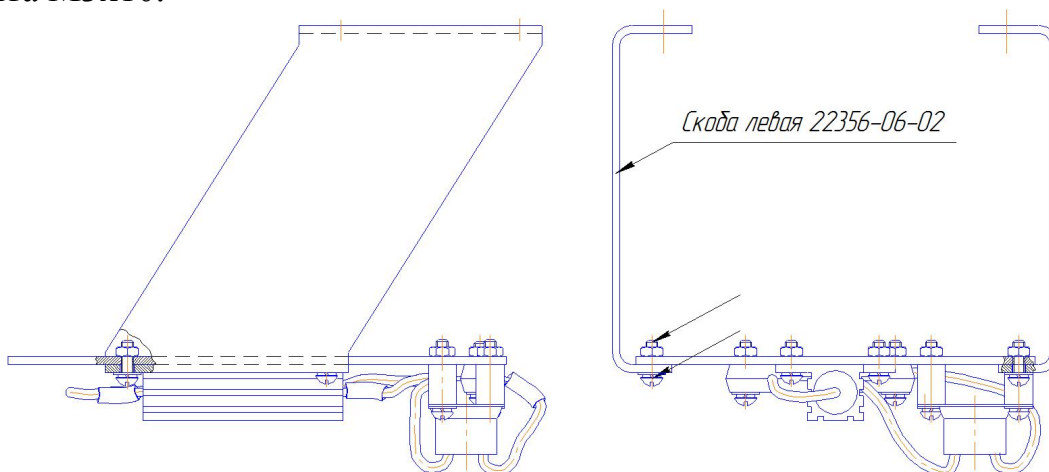

Доработка левой скобы (22356-06-02) под установку платы фильтра (22356-09-00).

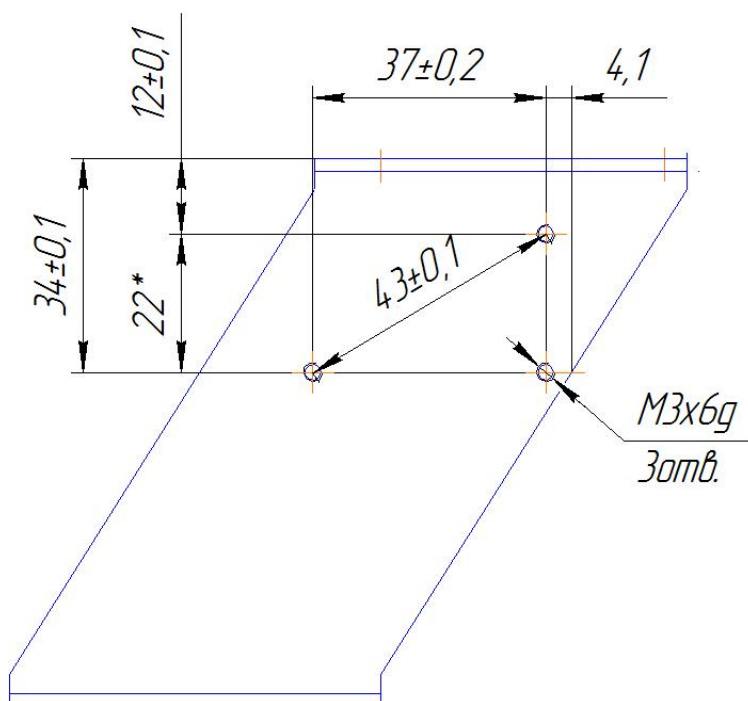

Перепать платы согласно монтажной схеме.

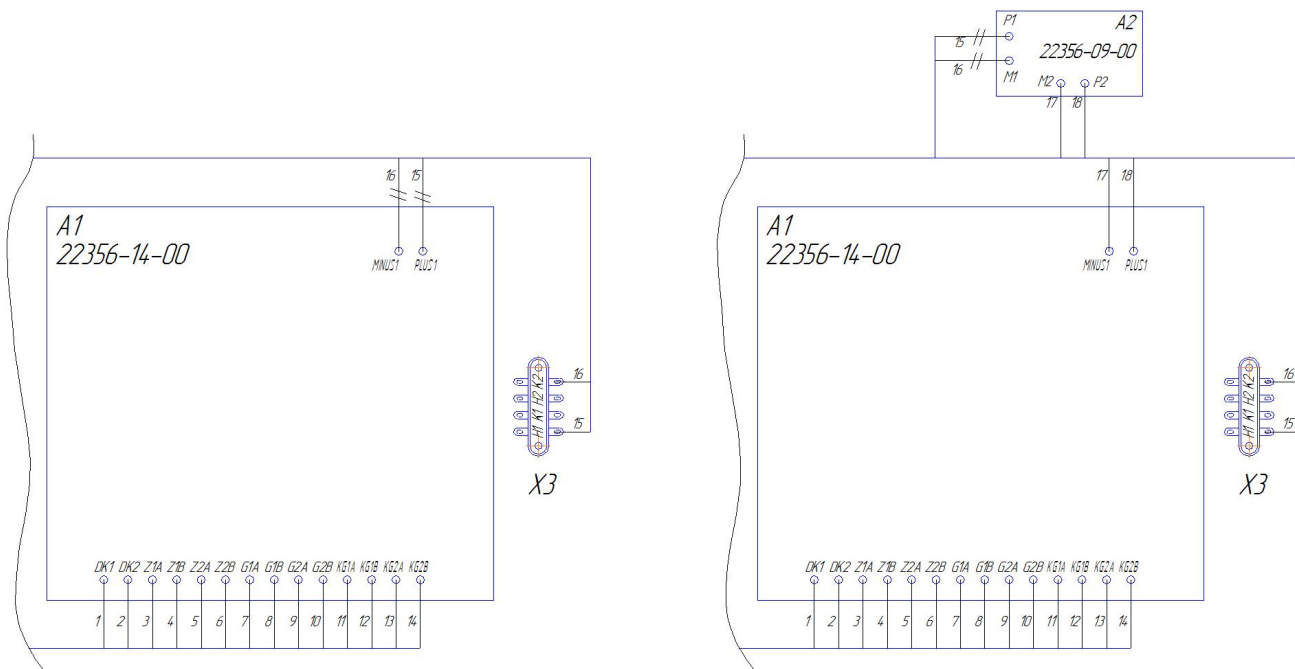

Устанавливаем плату фильтра (22356-09-00) на левую скобу на 3 винта М3х16 через втулки ВД7х3,5х10.

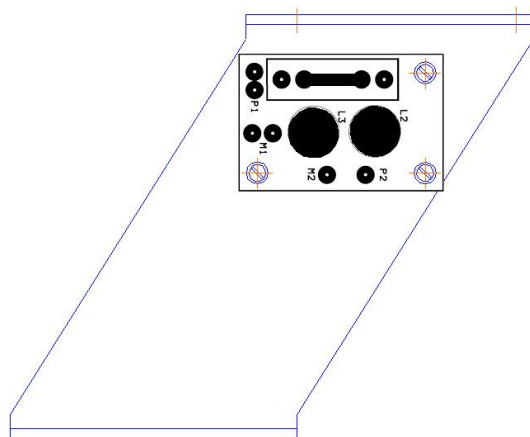

Установить левую скобу (22356-06-02) на кронштейна закрутив 2 винта М3х10 и 2 гайки М3.

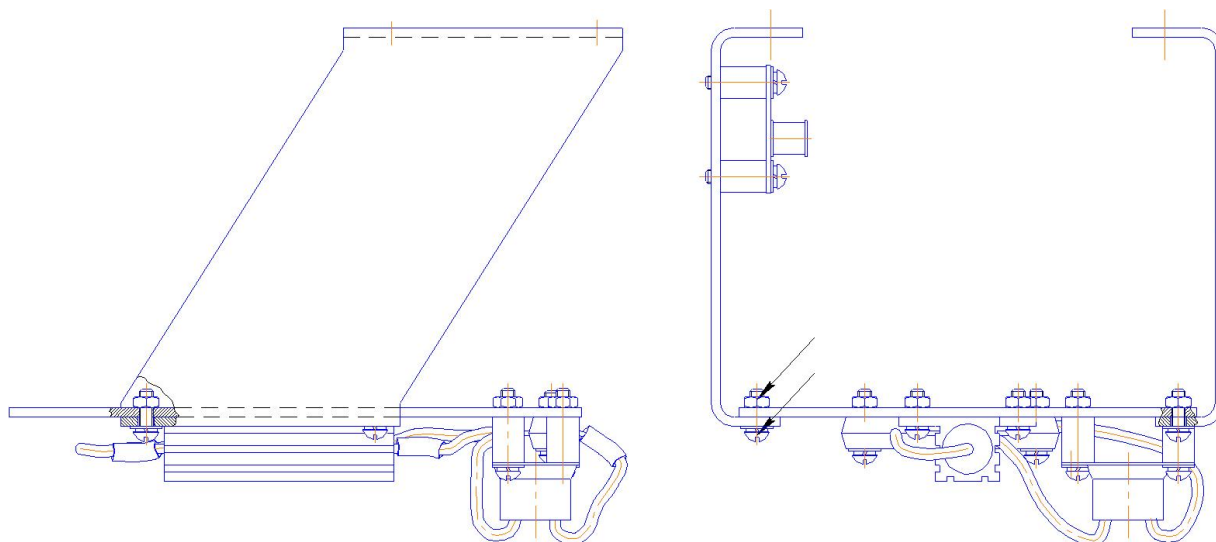

Установить плату трансмиттера 22356-14-00 на втулки ВД7х3,5х10 закрутить 4 винта М3х18 и 4 гайки М3 на кронштейна (22356-06-00).

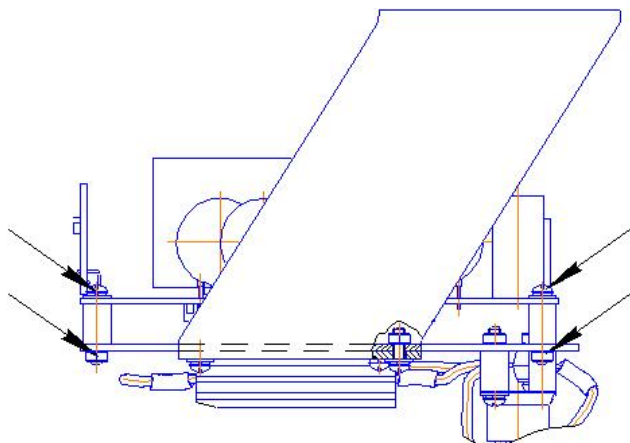

Установить разъем штепсельный (22250-06-00) на 2 винта М4х14; 2 гайки М4 и кронштейн (22356-06-00) на 4 винта М5х10 на лицевую панель (22356-01-00).

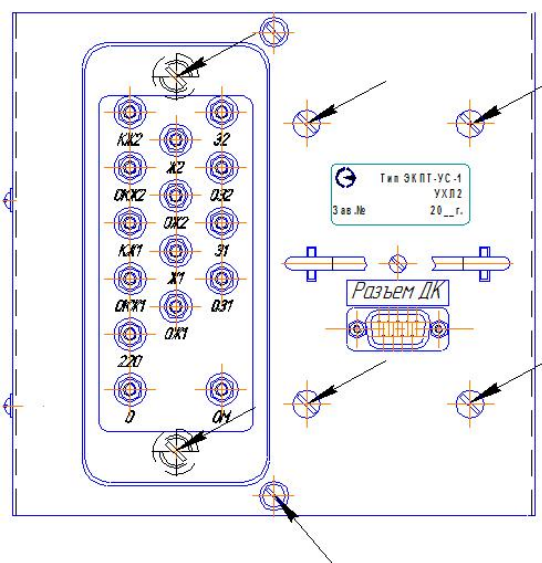

Установить лицевую панель (22356-01-00) на кожух (22356-15-00). Закрутив 6 винтов М4х14. Опломбировать пломбами заводскими, предварительно обезжирив поверхности.

